



شبکه های اجتماعی در افغانستان و جهان



شبکه اجتماعی نمونه از روابط بین افراد و گروه های اجتماعی را گویند. یا یک نهاد اجتماعی است که از مجموعه ای از بازیگران اجتماعی (مانند افراد یا گروه یا سازمان ها) ، با روابط دوگانه ویا سایر تعاملات اجتماعی بین بازیگران را تشکیل میدهد . در یک تعریف دیگر ساختاری اجتماعی است که از گروه هایی (فردی یا سازمانی) تشکیل شده است که توسط یک یا چند نوع از وابستگی خاص مانند نظریه ، مفکوره ، تبادلات مالی، روابطه دوستانه، دوستان و خویشاوندان، اطلاع رسانی اخبار و حوادث طبیعی از قبیل آفات امراض و غیره را به هم وصل می نماید. شبکه اجتماعی اینترنتی مبتنی بر وب هستند. سرویس آنلاین آند که مردم نظرات، علاقه مندی های خود را در یک کلام و محتوا ایجاد و با دوستان و سایرین به اشتراک بگذارند. دیدگاه شبکه اجتماعی مجموعه ای از روش ها را برای تجزیه و تحلیل ساختار تمام نهادهای اجتماعی و همچنین انواع نظریات و طرح های توضیح شده را ارائه میکند.

در جهان ۷.۷ میلیارد نفر زندگی می کنند و ۴.۳۳ میلیارد نفر امروز از شبکه های اجتماعی استفاده می کنند. این ارقام در شروع سال ۲۰۲۱ گرفته شده است که معادل بیش از 55 درصد از کل جمعیت جهان است. این ارقام نشان می دهد که اکنون بیش از ۹ نفر از ۱۰ شرکت کننده اینترنت هر ماه از رسانه های اجتماعی استفاده می کنند . در حالی که ۵۲۱ میلیون عضو جدید در سال ۲۰۲۱ الی ماه اپریل به شبکه های اجتماعی پیوسته اند. این مساوی است با رشد سالانه ۱۳.۷ درصد ، یا به طور متوسط ۱۶.۵ شرکت کننده جدید در هر ثانیه اضافه می گردد. که معمولاً از سن ۱۳ به بالا بیشترین آنها است. آخرین آمار داده شده حاکی از آن است که اکنون تعداد شرکت کننده گان شبکه های اجتماعی در سراسر جهان معادل بیش از ۷۰ درصد از جمعیت واجد شرایط جهانی را تشکیل میدهد. عضو معمولی در هر ماه بیش از ۶ رسانه اجتماعی به طور فعال استفاده می کند یا از آنها بازدید می کند و هر روز به طور متوسط نزدیک به ۲.۵ ساعت را با استفاده از رسانه های اجتماعی سپری می کند. انسانهای جهان فرض کنیم روزانه بین ۷ الی ۸ ساعت می خوابند ، آخرین آمار نشان می دهد که مردم تقریباً ۱۵ درصد از زندگی بیدار خود را با استفاده از شبکه های اجتماعی می گذرانند. با جمع این ، هر روز دنیا بیش از ده میلیارد ساعت با استفاده از رسانه های اجتماعی می گذرد ، که معادل تقریباً ۱.۲ میلیون سال از زندگی بشر است. شبکه های اجتماعی و تجزیه و تحلیل آنها یک

رشته تحصیلاتی ذاتاً میان رشته ای است که از روانشناسی اجتماعی ، جامعه شناسی ، آمار و تئوری نمودار بیرون آمده است.

آمار دقیقی از شبکه های اجتماعی به زبانهای مختلف وجود ندارد . زیرا کشورهای پیشرفته بخصوص چین جاپان امریکا آلمان انگلیس برای بدست آوردن پول و تبلیغات شبکه های زیادی را ساخته اند . ولی توجه زیادی از مردم را انعهده شبکه های اجتماعی که به زبان انگلیسی است جلب نموده است . و هر شبکه نیز به وظیفه خاص دارد . تا حال ۲۶ شبکه اجتماعی مشهور است که میلیاردها انسان را روزانه مصروف ساخته است . گویند تنها در زبان دری فارسی بیش از ۳۰ شبکه اجتماعی فعال وجود دارد . که این شبکه ها به سطح کشور جهانی است . مثلاً فیس بوک به زبان فارسی و دری جهانی است ولی فیس نما و ایمو تنها در ایران مروج است . فیس بوک ماهانه ۲.۷ میلیارد کاربر فعال دارد و هنوز هم بیشتر در آسیا و استرلیا در حال رشد است . تجزیه و تحلیل نشان می دهد که این شبکه اجتماعی پیشرو در ۱۵۴ کشور از جمله ۱۶۷ کشور جهان است که (۹۲٪) از ممالک جهان را احتوا می کند . در سال گذشته در سرزمین های روسیه و کشورهای آسیای میانه شبکه هم مانند فیس بوک بنام VKontakte در آنجا مروج گردید . و شبکه WeChat در چین حاکم سایر شبکه ها میباشد .

اهمیت شبکه های اجتماعی

شبکه های اجتماعی جز پیشرفت تکنالوجی روز بوده غرض سهولت منعیث یک تخنیک کلیدی در جامعه شناسی ، انسان شناسی ، جغرافیا ، روان شناسی اجتماعی ، جامعه شناسی زبان ، علوم ارتباط اجتماعی ، دانش و اطلاعات ، مطالعات سازمانی ، اقتصاد و زیست شناسی مدرن هم مانند یک موضوع دلچسپ و دوست داشتنی در زمینه تفکر و مطالعه پدیدار شده است . با بمیان آمدن انترنیت و موبایل شبکه ها گسترش یافته مهارتهای شغلی گسترش یافته است . در شبکه های اجتماعی سهولت ملاقات با انسانهای جهان ، دوستانه داخل شدن به شبکه های اجتماعی ، یکجا شدن به گروپهای هم نظر و شریک شدن چیز مورد نظررا ، استفاده رایگان و بازار شغلی و خرید فروش را مساعد ساخته است . مفهوم این شبکه ها در ارتباط بین هم ، ایجاد شبکه و سرویس های دیجتالی ارتباط دارد .

Social Media List

Alist of all social networks worldwide



شبکه های اجتماعی خیلی مشهور



انستوگرام ، فیس بوک ، پینترست، تیوتر ، لینک دیل ، گوگل پلوس ، وایبر، یوتیوپ ، وان، اسکایپ ، لاین ،..... ،....، تامبر واتس آپ ، ویب بلاگ و وی چت

احصایه شبکه های اجتماعی سال ۲۰۲۱

احصایه آمار در مورد پرکاربردترین رسانه های اجتماعی در جهان (فقط براساس اطلاعات رسمی).

Social Media	Registered Users	Monthly Active Users	Daily Active Users	Source
Facebook	n.a.	2.850.000.000	1.888.000.000	<u>Facebook</u>
YouTube	n.a.	2.000.000.000	n.a.	<u>YouTube</u>
Instagram	n.a.	1.000.000.000	n.a.	<u>Instagram</u>
TikTok	n.a.	732.000.000	n.a.	<u>Business Insider</u>
Douyin	n.a.	600.000.000	n.a.	<u>China Daily</u>
QZone	n.a.	571.100.000	n.a.	<u>Tencent</u>
Pinterest	n.a.	478.000.000	n.a.	<u>Pinterest</u>
Weibo	n.a.	431.000.000	190.000.000	<u>Weibo</u>
Snapchat	n.a.	500.000.000	280.000.000	<u>Snapchat</u>
Twitter	n.a.	n.a	199.000.000	<u>Twitter</u>

Reddit	n.a.	n.a.	52.000.000	Reddit
LinkedIn	756.000.000	n.a.	n.a.	LinkedIn
Quora		300.000.000	n.a.	Quora
VK	n.a.	97.000.000	n.a.	VK
Twitch	n.a.	n.a.	30.000.000	Twitch
Odnoklassniki	n.a.	71.000.000	n.a.	OK

احصائیه آمار دقیق استفاده جویان اپ پیامهای فوری در جهان (فقط براساس اطلاعات رسمی
Updated statistics about the most used Instant Messaging Apps in the world (only based on official information).

App	Registered Users	Monthly Active Users	Daily Active Users	Source
WhatsApp	n.a.	2.000.000.000	n.a.	Facebook
Facebook Messenger	n.a.	1.300.000.000	n.a.	Facebook
WeChat	n.a.	1.242.000.000	n.a.	Tencent
QQ	n.a.	606.000.000	n.a.	Tencent
Telegram	n.a.	500.000.000	n.a.	Telegram
Skype	n.a.	300.000.000	n.a.	MSPowerUser
Viber	608.000.000	260.000.000	n.a.	Pymnts
Line	n.a.	86.000.000	n.a.	Japan Times
Discord	n.a.	140.000.000	n.a.	Techcrunch

معرفی لیست ۲۸ شبکه اجتماعی دنیا

در زیر ما به معرفی لیست ۲۸ شبکه اجتماعی دنیا می پردازیم. سعی می کنیم به ترتیب از نظر اولویت و مهم بودن لیست شبکه های اجتماعی را معرفی کنیم و برای هر کدام توضیح مختصری خواهیم داد:



فیسبوک

بزرگترین شبکه اجتماعی دنیا با بیش از ۲.۸۵ میلیارد اشتراک کننده فعال در ماه می باشد فیسبوک است. فیسبوک محلی مناسب برای تعامل با دوستان و آشنایان، بیزینس و تجارت و همچنین تبلیغات است. اشتراک گذاری مطالبتان در صفحه تجاری فیسبوک بسیار تاثیر گذار است. مقرر فیس بوک یک مجتمع چند ملیتی آمریکایی است که در منلو پارک ، کالیفرنیا مستقر است. این کار توسط مارک زاکربرگ ، به همراه هم اطاقی های محصل در کالج هاروارد مانند ادواردو ساورین ، اندرو مک کالوم ، داستین مسکوویتز و کریس هیوز در ۴ فیبروری سال ۲۰۰۴ تاسیس شد. این شرکت با داشتن گوگل ، اپل ، مایکروسافت و آمازون یکی از پنج شرکت بزرگ در تکنالوجی معلوماتی ایالات متحده محسوب می شود.



واتس آپ

واتس آپ یک شبکه اجتماعی مبتنی بر پیام است که الان جزئی از فیسبوک می باشد. این پروگرام توسط شرکت سهامی واتس آپ ساخته شده و مؤسس شرکت و سازنده این برنامه یان کوم است. در سال ۲۰۲۱ بیش از ۲ میلیارد نفر کاربر فعال داشته است. شاید بعضی ها بگویند که پیام رسان ها شبکه اجتماعی نیستند! اما این غلط است! واتس آپ در نشر مودل اعلان تصویر نقش دارد.



مسنجر فیسبوک

بخشی از فیسبوک است که برای چت و گفتگو استفاده می شود و تا بحال بیش از ۱.۳ میلیارد نفر کاربر داشته است. مسینجر قبل از فیس بوک وجود داشت. یک پروگرام و زمینه ساز پیام رسانی آمریکایی است که توسط فیس بوک توسعه یافته است. این شرکت در ابتدا به عنوان فیس بوک چات بود و در سال ۲۰۰۸ توسعه یافت و در سال ۲۰۱۰ سرویس پیام رسانی خود را تغییر داد و سپس برنامه های مستقل iOS و Android را در آگوست ۲۰۱۱ ایجاد نموده بعداً ، فیس بوک یک رابط وب سایت جدا گانه (Messenger.com) راه اندازی کرده و عملکرد پیام رسانی را از برنامه اصلی فیس بوک جدا کرده است ، به اشتراک کنندگان اجازه می دهد بدون فیس بوک توسط مسینجر پیام رسانی نمایند .

اعضا می توانند پیام ارسال کنند و عکس ، فیلم ، نشر و ادکیت بزنند ، صدا و فایل را رد و بدل کنند و همچنین در برابر پیام های سایر کاربران عکس العمل نشان دهند و با زباتها ارتباط برقرار کنند. این سرویس همچنین دارنده تماس صوتی و تصویری می باشد.



لینکدین

یک شبکه اجتماعی تجاری و شغلی آمریکایی است که از طریق وب سایتها و برنامه های موبایل فعالیت می کند. این پلتفرم که در ۵ می ۲۰۰۳ راه اندازی شد. عمدتاً برای شبکه های حرفه ای و کار یابی مورد استفاده قرار می گیرد و به جویندگان کار اجازه می دهد سی وی خود را به کارفرمایان

ارسال کنند.. از دسامبر ۲۰۱۶، این شرکت تابع شرکت مایکروسافت شد. از دسامبر سال ۲۰۲۰، لینکدین دارای ۷۶۰ میلیون عضو از ۱۵۰ کشور میباشد.

این شبکه به اعضا (هم کارگران و هم کارفرمایان) اجازه می‌دهد تا پروفایل‌هایی ایجاد کرده و در شبکه اجتماعی آنلاین که ممکن است نمایانگر روابط حرفه‌ای دنیای واقعی باشد، به یکدیگر متصل شوند. اعضا می‌توانند هر کسی را (خواه عضو موجود باشد یا نه) دعوت کنند تا به یک «اتصال» تبدیل شود. این شرکت در دسامبر سال ۲۰۰۲ توسط رید هافمن و اعضای تیمش تاسیس شد. این شبکه بنیان‌گذار پی ال و Socialnet.com تأسیس گردید.



گوگل پلاس

گوگل پلاس یکی از سرویس‌های شرکت گوگل است که شما پس از ایجاد جی میل می‌توانید از آن بهره ببرید. این شبکه اجتماعی بیش از ۱۰۰ میلیون عضو فعال دارد و بسیار تاثیر گذار بود. متأسفانه این شبکه اجتماعی حذف شده است.



توییتر

توییتر دارای بیش از ۳۳۰ میلیون مشترک کننده است که بیشتر در کشور آمریکا محبوب بوده و مشترک کنندگان می‌توانند تا ۲۸۰ کوکتر را به همراه عکس و ویدئو توییت کنند. توییتر در ۲۱ مارچ ۲۰۰۶ تاسیس شد. مقر این شبکه اجتماعی در سانفرانسیسکو کشور آمریکا بوده توسط جک دوارسی، نوح گلس، بز ستون و ایوان ویلیم تاسیس گردید. این شرکت دارای US\$13.37 billion (2020) دالرسرمایه است.



اینستاگرام

در ۶ اکتوبر ۲۰۱۰ تاسیس شد. یک شبکه اجتماعی به اشتراک گذاری عکس و فیلم آمریکایی است که توسط کوئی سرهیتروم و مایک کریگر ایجاد شده است. در اپریل ۲۰۱۲، فیس بوک این سرویس را با قیمت تقریبی 1 میلیارد دلار پول نقد خریداری کرد این شبکه اجتماعی متکی بر عکس و ویدئو است که مدت نشر آن ۲۴ ساعت بوده پاک میشود. بیش از ۱ میلیارد عضو دارد و در کشور ما افغانستان نیز بسیار محبوبیت دارد.



پینترست

دارای ۴۷۸ میلیون کاربر است. شبکه اجتماعی شناخته شده برای اشتراک‌گذاری تصاویر است که اعضا آن بر اساس علاقه خود به اصطلاح "پین" کنند و سایر اعضا این تصاویر را لایک زده یا در صورت لزوم "ریپین" کنند. اعضا می‌توانند کل تصاویر پین شده به یک بورد خاص متعلق به یک نفر را دنبال کنند. کاربران پینترست از طریق فیس بوک و توییتر نیز می‌توانند عکس‌های خود را به اشتراک گذاشته و با یکدیگر همکاری داشته باشند. پینترست با سرمایه‌گذاری ۲۷ میلیون دلاری تأسیس شده است. این شبکه در سانفرانسیسکو توسط پاول اسکیار، اوان شارپ و بن سلیرمن ایجاد گردید.

این سایت به تازگی با ایجاد تغییراتی در استراتژی‌های خود، گام بزرگی را در جهت ورود به تجارت الکترونیکی به روش‌های B2C و C2C برداشته است.

سنپ چت



یک برنامه پیام رسان چندرسانه ای آمریکایی است که توسط Snapchat Inc ساخته شده است. یکی از خصوصیات سنپ چات این است که تصاویر و پیام ها معمولاً فقط برای مدت کوتاهی در دسترس اعضا اند. قبل از اینکه برای گیرندگان آنها غیرقابل دسترسی شوند. سنپ چات توسط ایوان اشپیگل ، بانی مورفی و رگی براون محصلین سابق دانشگاه استنفورد ایجاد شد. از دسامبر سال ۲۰۲۰ ، سنپ چات روزانه ۲۶۵ میلیون کاربر فعال داشت. روزانه بیش از چهار میلیارد اسنپ ارسال می شود. این شبکه در میان نسل های جوان ، به خصوص در سنین زیر ۱۶ سال محبوبیت دارد.



نکس دور

یک شبکه اجتماعی است که در آن همسایگان همدیگر را از رویدادهای درون محله باخبر می کنند. در آمریکا بیش از ۱۵۰.۰۰۰ محله در این شبکه اجتماعی پروفایل دارند. یک سرویس شبکه اجتماعی محلی برای محلات است. این شرکت در سال ۲۰۰۸ تاسیس شد مرکز آن در سانفرانسیسکو ، کالیفرنیا مستقر است. در حال حاضر در ۱۱ کشور موجود است. کاربران Nextdoor لازم است نام و آدرس واقعی خود را به وب سایت ارسال کنند. پست های ارسال شده به وب سایت فقط برای اعضای بعدی که در همان محله زندگی می کنند در دسترس است.



پرودکت هانت

پروداکت هانت یا تولید کننده یک ویبسایت آمریکایی برای به اشتراک گذاری و کشف محصولات جدید است. توسط رایان هوور در نوامبر ۲۰۱۳ تاسیس شد. در آن محصولات کلیه شرکت ها قرار داده می شوند و اعضا به نسبت کیفیت و تجربه استفاده خود به آنها رای می دهند دفتر مرکزی شرکت در سانفرانسیسکو است.



آنجل لیست

یک شبکه اجتماعی است که توسط سرمایه گذاران و راه اندازی شده است. این سایت هزاران نفر از سرمایه گذاران را به عنوان عضو ثبت نام کرده است.



یوتیوب (YouTube)

یوتیوب در ۱۴ فبروری ۲۰۰۵ توسط جاوید کریم ، ستیف چین و چات هویری ایجاد شد . او بزرگترین سایت شبکه اجتماعی به اشتراک گذاری ویدیو در جهان است که امکان آپلود و به اشتراک گذاری ویدئو، مشاهده آنها، نظر دادن در مورد آنها و لایک کردن آنها را برای اعضا فراهم می آورد. روزانه یک میلیارد عضو دارد. این شبکه اجتماعی در سراسر جهان قابل دسترسی است و حتی اعضا را قادر می سازد تا در یوتیوب کانال ایجاد کنند و در آن همه ویدئوهای شخصی خود را برای نشان دادن به دوستان و دنبال کنندگان خود آپلود نمایند.

flickr

فلیکر (Flickr)

فلیکر یکی از بزرگترین سایت‌های اشتراک گذاری تصویر و ویدئو، خدمات وب و جوامع آنلاین است که توسط شرکت ludicorp در سال ۲۰۰۴ ایجاد شد و در سال ۲۰۰۵ توسط یاهو خریداری شد. این سایت به مرور به یک شبکه اجتماعی مبتنی بر عکس تبدیل شده است. فلیکر تا به حال در مجموع ۱۰۰ میلیون عضو ثابت و ۱۱۲ میلیون بازدید ماهانه فعال دارد.

TikTok

تیک تک (TikTok)

تیک تک این روزها در بین نوجوانان بسیار پرطرفدار شده است. اگر شما زیر ۱۶ سال هستید، پس جای شما اینجا است. تیک تک یک پروگرام ویدئویی اجتماعی است که به اشتراک‌گذاری ویدئوها را برای کاربران میسر می‌سازد. استیکرها، فیلترها و خواص واقعی زیادی در آن وجود دارد که می‌توانید به ویدئوهای خود اضافه کنید. این برنامه از نظر تعداد دانلود در سال ۲۰۱۸ در رتبه چهارم قرار گرفت.

تیک تک در حال حاضر در چین به عنوان Douyin شناخته می‌شود که به معنای “صدای لرزان” است. هم برای سیستم iOS و هم اندروید در دسترس است و برای ساخت موزیک ویدئوهای بین ۳ تا ۱۵ ثانیه استفاده می‌شود. همچنین می‌توان از آن برای ساخت ویدئوهای کوتاه بین ۳ تا ۶۰ ثانیه استفاده کرد.

myspace

مای اسپیس (Myspace)

این یک سایت شبکه اجتماعی متمرکز بر موسیقی است که شبکه‌ای تعاملی، دوستانه و ارسال شده توسط عضو را فراهم می‌آورد که وبلاگ‌ها، گروه‌ها، پروفایل‌های شخصی، تصاویر، فیلم‌ها و غیره نیز ارائه می‌دهد. تعداد مشترک‌کنندگان فعال در هر ماه تقریباً ۲۰ میلیون نفر می‌باشد.

TAGGED

تگد (Tagged)

این یکی از سایت‌های رسانه اجتماعی عالی برای دوستی و دوستیابی است که در سال ۲۰۱۱ پلتفرم شبکه اجتماعی دیگری به نام hi5 را اتخاذ کرد. این سرویس به شما این امکان را می‌دهد تا از طریق بازی‌ها، مرور کردن پروفایل‌ها، علایق مشترک و غیره با دیگران ارتباط برقرار کنید. تعداد کاربران فعال: تقریباً ۲۵ میلیون نفر

KICK STARTER

کیک استارتر

یک پلت فرم تامین کننده اجتماعی است که مردم می‌توانند محصولات خود و یا ایده‌های تولید محصول یا ارائه خدمات را برای تامین بودجه در آن بگذارند. این سایت تقریباً ۱۰ میلیون پشتیبان و سرمایه‌گذار دارد.

t

تامبلر

یک شبکه وبلاگ نویسی با بیش از ۳۵۰ میلیون وبلاگ و بیش از ۵۰۰ میلیون کاربر است. این شبکه اجتماعی از وب و تلفن موبایل پشتیبانی می‌کند.



اسکایپ

اسکایپ ، متعلق به مایکروسافت است . یکی از محبوب ترین پلتفرم های شبکه اجتماعی مبتنی بر ارتباطات است. به شما امکان می دهد از طریق تماس صوتی ، تماس ویدیویی (با استفاده از وب کم) و پیام کوتاه با مردم ارتباط برقرار کنید. حتی می توانید تماس های همایش گروهی انجام دهید. و بهترین قسمت این است که تماس های اسکایپ به اسکایپ رایگان است و می تواند برای برقراری ارتباط با هر کسی که در هر نقطه از جهان قرار دارد از طریق اینترنت استفاده شود. تعداد کاربران فعال در ماه: تقریباً ۳۰۰ میلیون کاربر فعال است.



وایبر

این پلت فرم اجتماعی چند زبانه که به بیش از ۳۰ زبان در دسترس است ، به دلیل قابلیت ارسال پیام فوری و پیام صوتی شناخته شده است. همچنین می توانید با استفاده از وایبر عکس و فیلم و پیام صوتی به اشتراک بگذارید. این امکان را برای شما فراهم می کند تا از طریق قابلیت به نام Viber Out با کاربران غیر وایبر تماس بگیرید. تعداد کاربران فعال در هر ماه: تقریباً ۲۴۹ میلیون میباشد.



VKONTAKTE VK

VK یکی از بزرگترین سیستم عامل های شبکه های اجتماعی در روسیه است و ویژگی های کاملاً مشابهی با فیس بوک دارد. تعداد کاربران فعال در ماه: تقریباً ۱۰۰ میلیون کاربر فعال می باشد.



تلگرام

این شبکه پیام رسانی فوری مشابه WhatsApp است و در بیش از هشت زبان در سراسر سیستم عامل موجود است. با این حال ، تلگرام همیشه با استفاده از سیستم عامل خود بیشتر روی حریم خصوصی و امنیت پیام هایی که از طریق اینترنت ارسال می کنید تمرکز کرده است. بنابراین ، شما را قادر می سازد پیام هایی را رمزگذاری شده و خود تخریبی ارسال کنید. این ویژگی رمزگذاری فقط برای WhatsApp در دسترس قرار گرفته است ، در حالی که تلگرام همیشه آن را ارائه داده است. تعداد کاربران فعال در هر ماه: ۱۰۰ میلیون است.



گ+

یک شبکه اجتماعی تبلیغاتی است که به کاربران اجازه می دهد مطالب را با محدودیت ۳۰۰ کاراکتری بنویسند که به گ+ معروف اند. این شبکه اجتماعی بیش از ۲۰۰ هزار کاربر فعال دارد



وی کی

vk یا وی کی یک سرویس شبکه اجتماعی محبوب در سراسر جهان است که توسط پاول دوروف سازنده تلگرام بنیانگذاری شده است و برای کاربران خود این امکان را فراهم می سازد تا در هر زمان و مکان از طریق ارسال پیام های متنی و اشتراک گذاری خبرهای مختلف ، با یکدیگر در

ارتباط باشند. با نصب اپلیکیشن وی کی می توانید پیام های متنی را برای دوستان و خانواده تان ارسال کنید، فایل های رسانه ای را با یکدیگر به اشتراک بگذارید، ویدئوها و اتفاقات زنده را مشاهده کنید، موسیقی های مختلف را گوش دهید و هنرمندان و افراد با استعداد را کشف نمایید. همچنین در این نرم افزار، همانند انستوگرام قابلیت استوری گنجانده شده است که با بهره گیری از آن می توانید استوری های خود را با دیگر افراد به اشتراک بگذارید و یا استوری های دیگران را تماشا کنید. دارای ۴۰۰ میلیون کاربر است. در ویکی اکثرا دانشمندان کار بر است.



یک شبکه اجتماعی با بیش از ۵۰۰ میلیون بازدید ماهانه است. پست های متنی و یا لینک مستقیم می تواند در سایت به اشتراک گذاشته شود و توسط اعضا برای تعیین محبوبیت رای داده شود.



iTunes دارای یک خاصیت فوق العاده جالب است که موجب صرفه جویی در صدها ایده جدید وبلاگ می شود. آیتونس سافت وردی است که یک نام آشنا برای کاربران اپل است. این ابزار به دارندگان دیوایس های اپلی نظیر آیفون و آی پد کمک می کند تا بتوانند رسانه ها و مدیای خود را بهتر مدیریت کنند.

استامبلویون

یک شبکه اجتماعی محتوا محور برای کاربران است که پس از عضویت بر راحتی می توانید نوار ابزار آن را روی مرورگر نصب کرده و همه جا از آن استفاده کنید.



یک شبکه اجتماعی بر پایه معرفی مشاغل با امکان اشتراک گذاری تجربه خرید و استفاده از خدمات مشاغل توسط اعضا است که در خارج از افغانستان بسیار اشتراک کننده داشته و بسیار در حال رشد است.

شبکه های اجتماعی در افغانستان

طی ۲۰ سال که انترنیت در کشور حضور پیدا نموده مردم افغانستان از طریق کامپیوتر و موبایل از شبکه های اجتماعی استفاده می نمایند. در افغانستان حدود ۹.۷ میلیون نفر از انترنیت استفاده می کنند. حدود ۱۷ فیصد مردم که ۴ میلیون میشود از شبکه های اجتماعی استفاده می نمایند. در افغانستان مردم از فیس بوک، تویتور، انستوگرام، پینترست، یوتوب، واتساب استفاده اعظمی می نمایند. گویند وزارت مخابرات میخواهد فلترینگ را در واتساب اجرا کند. محبوب ترین صفحه فیسبوک در افغانستان، صفحه دکتر عبدالله عبدالله، چهره مطرح سیاسی است که دارای بیش از 5 میلیون دنبال کننده است. صفحه دومی که بیشترین دنبال کننده را دارد، صفحه «afghanistn my passion» است که بیش از 4.5 میلیون دنبال کننده دارد که مطالبی حاوی معرفی زیبایی های کشور افغانستان دارد.

WORLD MAP OF SOCIAL NETWORKS

January 2021

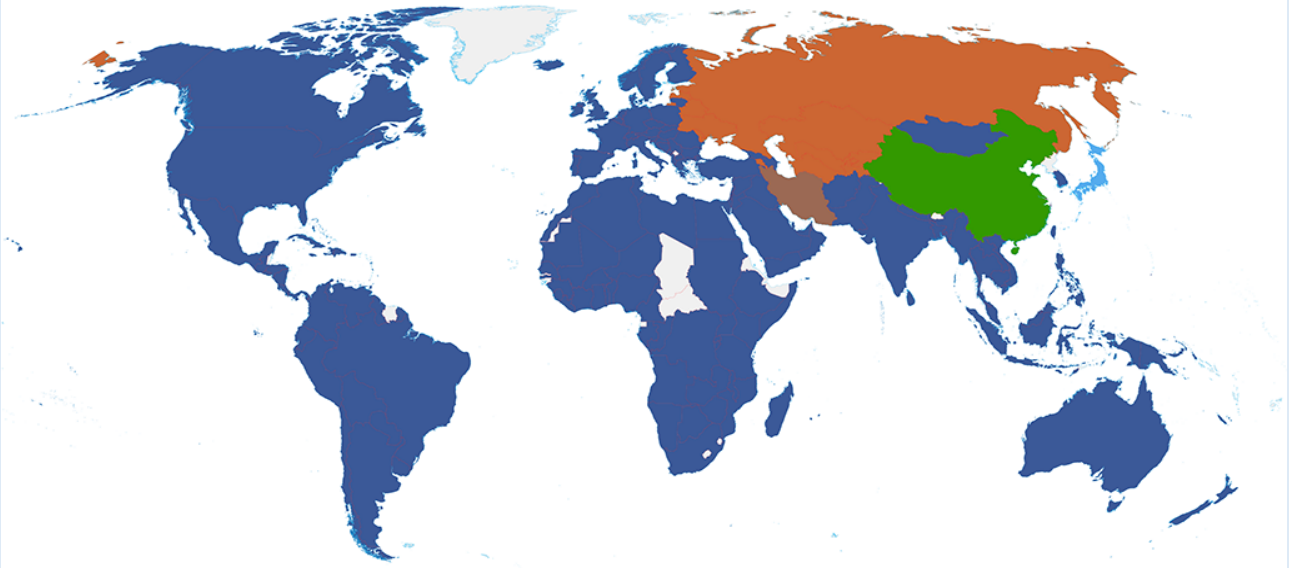

Facebook WeChat V Kontakte
Twitter Instagram

credits: Vincenzo Cosenza vincos.it

license: CC-BY-NC

source: Alexa/SimilarWeb

در رسم بالا جغرافیای شبکه اجتماعی

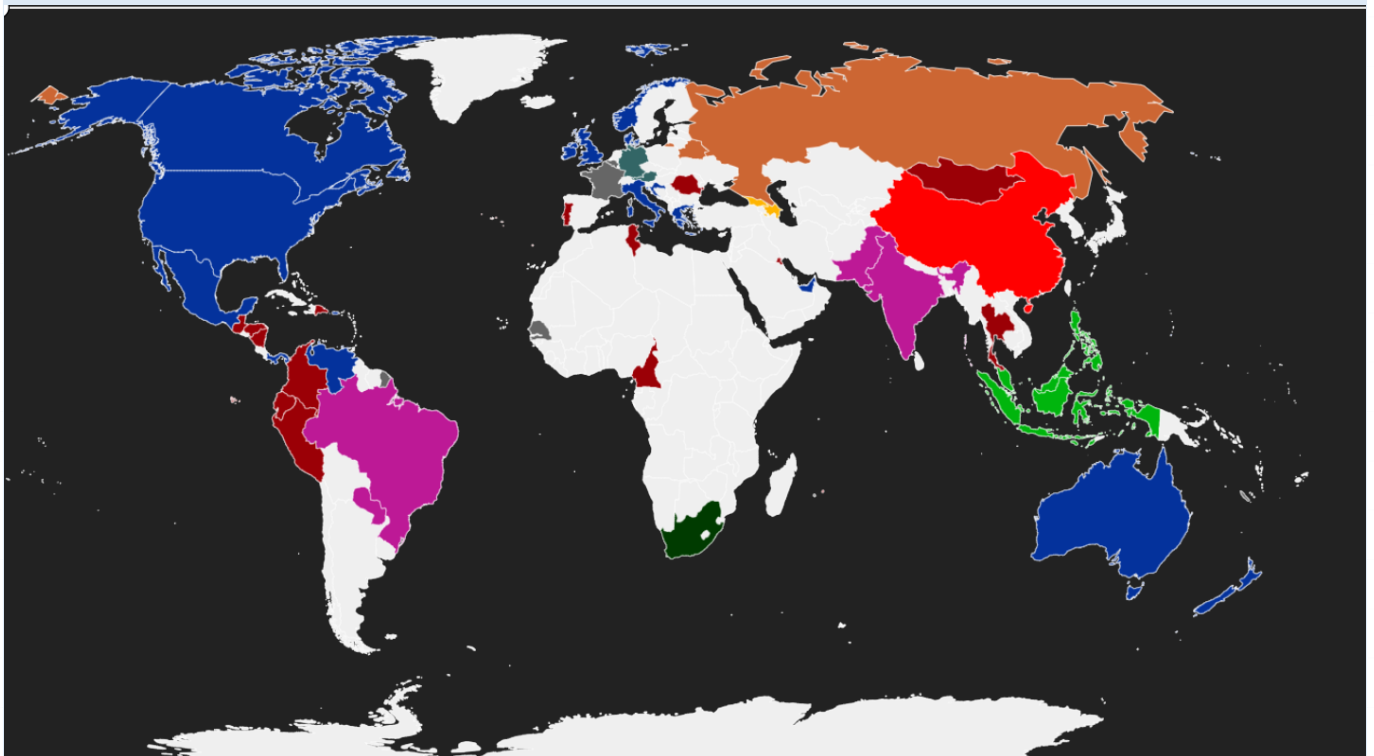

Facebook Odnoklassniki MySpace Studivz VKontakte Skyrock Instagram Orkut Friendster Hi5 LinkedIn QZone Iwiw
Cloob Facenama Mixi Twitter Draugiem Hyves Nasza-Klasa Cyworld Maktoob Wretch Zing

تاریخچه شبکه های اجتماعی

آغاز شبکه های اجتماعی پس از تکامل شبکه های مخابراتی بی سیم و سیمدار آغاز می گردد. با رشد و تکامل مخابراتی تصویر نیز روی صفحه کمپوتر و تلویزون پدیدار گردیده تا آنکه مخابرات از صفحه نظامی به مردم تعلق میگیرد. یعنی از سال ۱۸۰۰ الی ۱۹۹۰ مخابرات و شبکه های مخابراتی مربوط نظامی بوده مردم به آن چندان دسترسی نداشتند. شبکه های اجتماعی پله های زینه لایتنهای است که انسان ها را بهم نزدیک ساخته هدف مشترک را پیش می برند..

.. در سال ۱۸۴۴ ، ساموئل مورس با ارسال تلگراف از واشنگتن دی سی به بالتیمور ارتباطات را از راه دور کم نمود.

در اواخر دهه ۱۸۹۰ ، امیل دورکیم و فردیناند تونیس ایده شبکه های اجتماعی را در نظریه ها و تحقیقات خود درباره گروه های اجتماعی پیش بینی کردند. Tnnies استدلال کرد که گروه های اجتماعی می توانند به عنوان روابط اجتماعی شخصی و مستقیم وجود داشته باشند که یا افرادی را که دارای ارزش ها و اعتقادات مشترک هستند.

تحولات عمده در این زمینه را می توان در دهه ۱۹۳۰ توسط چندین گروه در روانشناسی ، انسان شناسی و ریاضیات که به طور مستقل کار می نمودند ، مشاهده کرد.

شبکه های اجتماعی، اصطلاحی است که برای نخستین بار در سال ۱۹۵۴ توسط جان بارنز که در حوزه ی انسان شناسی اجتماعی فعالیت می کرد، ابداع شد. او تحقیقی در مورد گروه های اجتماعی در بخشی از ناوری انجام می داد و اصطلاح شبکه اجتماعی را در آن تحقیق برای توصیف رابطه بین انسانها و تحلیل مکانیزم های ارتباطی و خصوصاً تصمیم گیری آنها به کار برد.

جالب است بدانید شبکه های اجتماعی عمر زیادی ندارند و حدود ۲۵ سال پیش خط و خبری نبود تا اینکه سیستم بنام Bulletin Board System توسط وارد کریستین و رندی سوز به عنوان پایگاهی برای ملاقات آنلاین و به اشتراک گذاری اطلاعات راه اندازی شد. این شبکه که به اختصار به نام BBS از آن یاد می شد اولین انجمن مجازی در زمان اینترنت دایل آپ به حساب می آمد. شبکه BBS محدودیت های زیادی داشت اما باز هم این محدودیت ها جلوی محبوبیت آن را نگرفت و در دهه ۸۰ و ۹۰ میلادی شاهد رشد و گسترش BBS بودیم.

سرویس CompuServe نیز در دهه ۷۰ میلادی با اهداف تجاری راه اندازی شد و در دهه ۸۰ شاهد محبوبیت این سرویس بودیم. اعضای CompuServe قادر بودند تا فایل ها، اخبار و رویدادها را با یکدیگر به اشتراک بگذارند. این سرویس محدودیت های خاصی داشت و کاربران حتی قادر نبودند به یکدیگر یک ایمیل ساده بنویسند اما باز هم راه را برای حضور بیشتر اینترنت در میان کاربران باز کرد.

در سال 1971 اولین ارسال ایمیل از طریق دو طرفه که در کنار یکدیگر بودند انجام شد. این کار توسط ری تاملینسون انجام شد.

در سال ۱۹۷۷ این کمپنی رسانه (AIM) را راه اندازی کرد که مخفف (AOL Message Instant) است. در این پروگرام سافت ورد اعضا می توانستند پیام هایشان را برای هم ارسال کنند در اتاق های چت نیز امکان چت گروهی برای کاربران وجود داشت.

بعداً ، در سال 1978 ، BBS (سیستم تابلوی اعلانات) از طریق خطوط تلفنی با سایر کاربران مبادله شد. همچنین ، اولین نسخه های مرورگرهای اینترنت در همان سال از طریق بستر Usenet به اعضا توزیع شد.

در سال ۱۹۸۵ یعنی قبل از شکل گیری اینترنت جهانی شرکت کومودور بر روی کامپیوترهای کومودور ۶۸ و ۱۲۴ خود قابلیت را با نام کیو لینک ارائه داد. این قابلیت به کاربران این سیستم ها امکان چت چند نفره و به اشتراک گذاری فایل را از طریق اتصال به موبخ فراهم می کرد. در سال ۱۹۹۱ کیو لینک به AOL تغییر نام داد. در اواسط دهه نود و پس از شکل گیری اینترنت جهانی، این شرکت از شرکت های پیشرو اینترنت در آمریکا بود.

چند سال بعد ، در سال ۱۹۹۴ ، برای اولین بار شبکه GeoCities که یکی از اولین شبکه های اجتماعی محسوب می شود ، راه اندازی شد.

یک سال بعد ، در سال ۱۹۹۵ ، TheGlobe.com ایجاد شد. این شبکه اجتماعی این فرصت را برای کاربران خود فراهم کرده است تا با انتشار محتوای خود و تعامل با سایر افرادی که علایق مشابهی دارند ، تجربیات آنلاین خود را شخصی کنند. در همان سال همکلاسی ها ظاهر شدند ، وب سایتی را که به مردم کمک می کرد تا هم صنفی های قبلی خود را پیدا کنند تلاش نمودند. دو سال بعد زمان پروگرام SixDegrees فرا رسید. فضایی که برخی محققان آن را اولین شبکه اجتماعی می دانند. یا حداقل تعریفی که تعریف شبکه های اجتماعی را به بهترین شکل منعکس می کند. در واقع ، SixDegrees امکان ایجاد پروفایل شخصی ، دعوت از دوستان یا بازدید از پروفایل سایر کاربران را فراهم کرده است. با این حال ، همه این شبکه های اجتماعی در دوره ای که تحت رهبری مانند یاهو یا کلید های جستجو مانند آلتاویستا بود ، به فضاهای مهم در اینترنت تبدیل نشده بودند.

در سال ۱۹۹۷ مسنجر برای اولین بار راه اندازی شد. برنامه پیام رسانی فوری که توسط Microsoft Windows ایجاد شده بود و با آن اعضا می توانستند ابتدایی ترین سرویس های چت و لیست تماس را پیدا کنند. قابل یاد آوری است که اکتشاف یافته این شبکه اجتماعی در حال حاضر ، سرویس پیام رسانی فوری WhatsApp است.

پس از آن در ۱۹۹۷ نخستین سایت شبکه اجتماعی اینترنتی به آدرس SixDegrees.com راه اندازی شد. این سایت به شرکت کننده گان خود اجازه ایجاد پروفایل داد تا آنها بتوانند لیستی از دوستانشان ایجاد کنند. البته این سایت در آن موفق نشد و بعد از سه سال متوقف شد. یاهو مسنجر با نام اولیه یاهو پیجر برای اولین بار در سال ۱۹۹۸ توسط یاهو معرفی شد. با داشتن حساب کاربری یا همان ایمیل یاهو ، امکان ورود به این مسنجر را میداد. در یاهو مسنجر نیز مانند AOL چت روم ها، امکان چت گروهی را فراهم می کردند.

گوگل تالک یا جی تالک نام سرویس پیام رسانی بود که توسط گوگل ارائه شده بود بسیار دیرتر از یاهو ارائه شد و نتوانست همچون یاهو مسنجر موفق باشد.

مای اسپیش ، آی ام و مسنجر MSN دیگر سرویس های پیام رسان ایجاد گردید که امکانات تماس مردم را بیشتر ساخت.

با اختراع موبایل سافت ورد های پیام رسانی چون یاهو مسنجر و یا جی تالک که برای ویندوز طراحی شده بودند و یا تحت وب ارائه می شدند جای خود را به اپلیکیشن های پیام رسان در بستر اندروید و یا آی. او. اس دادند.

بعد از آن، انفجار تجارت در وب سایت‌ها، در سال ۲۰۰۲ شبکه‌های اجتماعی بنام فرنداستر (Friendster)، اورکات (Orkut) و لینکداین (LinkedIn) ایجاد شد و باعث شکوفایی وب سایت‌های شبکه‌های اجتماعی در اینترنت گردید.

یک سال بعد، در سال ۲۰۰۳، شبکه اجتماعی تکامل یافته بنام فضای من یا MySpace ایجاد شد که تا حال فعال است. در ابتدا روی موسیقی متمرکز بود ولی حالا اعضا می توانند از پروفایل های شخصی گرفته تا ریکوست، عکس، نظر یا دنبال کننده را مدیریت کند. در ایالات متحده، بسیاری از گروه‌های موسیقی برای اشتراک گذاشتن کارهای خود از My Space استفاده می کردند و مستقیم و دوامدار با طرفداران خود در تماس بودند. این شبکه اجتماعی خیلی زود فهمید که فرصت های خوبی در این زمینه دارد و با تشویق این روش ها فضایی را در اختیار هنرمندان قرار داد که بتوانند سرویس های موزیک را تبلیغ نماید.

در سال ۲۰۰۴، سایت های شبکه اجتماعی فرنداستر با ۷ میلیون کاربر و مای اسپیس با ۲ میلیون کاربر صاحب بیشترین اشتراک کننده در این حوزه بودند. در همین سال سایت شبکه اجتماعی فیس بوک توسط مارک زوکربرگ در لیلیه پوهنتون هاروارد راه اندازی شد.

سال ۲۰۰۶، سال گسترش روز افزون کاربران و بازدیدکنندگان وب سایت‌های شبکه‌های اجتماعی بود. در این سال دسترسی عمومی مردم به فیس بوک آزاد شد. زیرا در دو سال قبل، این سایت تنها در دانشگاه هاروارد استفاده می‌شد، همچنین توییتر نیز در این سال پا به عرصه وب سایت های اجتماعی گذاشت.

واتس اپ در سال ۲۰۰۹ عرضه شد و به سرعت رشد پیدا کرد به طوری که هم اکنون از لحاظ تعداد کاربر در رتبه نخست اپلیکیشن های پیام رسان قرار می گیرد.

در سال ۲۰۱۰ اسکایپ نیز توسط کمپنی مایکروسافت ارائه در موبایل جا داده شد. لازم به ذکر است اسکایپ قبل از این و در سال ۲۰۰۳ به عنوان یک سافت ورد پیام رسان به خصوص در زمینه تماس تصویری و کنفرانس های ویدئویی جای خود را باز کرده بود. اما در این سال که توسط شرکت مایکروسافت خریداری شده در موبایل عرضه شد و هم اکنون نیز از جمله پیام رسان های محبوب در جهان است.

وایبر، تلگرام، لاین، وی چت از دیگر اپ های پیام رسان پرطرفدار در دنیا هستند. هم اکنون اپلیکیشن های پیام رسان بسیاری وجود دارند و توسعه یافته اند. پر طرفدار ترین پیام رسان در افغانستان بترتیب فیس بوک سنب چت یوتیوب و وایبر است.



اولین ویبساید حرفوی

اشتراک کنندگان اینترنت در سال ۱۹۹۵ توانستند اولین ویبسایت حرفوی را تجربه کنند. در آن زمان سرویس هاستینگ جیو ستیز توسط Beverly Hills Internet راه اندازی شد، این سرویس به استفاده کنندگان اینترنت امکاناتی را برای ساخت ویبسایت عرضه می کرد..

حضور وبسایت های حرفه ای در میان مشترکین مراجعه به اینترنت را بیشتر کرد تا اینکه شاهد سرویس SixDegrees در سال ۱۹۹۷ بودیم، این سرویس به اشتراک کنندگان اجازه می داد تا برای خود پروفایل ایجاد کنند و دوستان خود را در قالب یک فهرست به این پروفایل اضافه نمایند، با این امکان خاص سرویس SixDegrees. توانست به چیزی حدود ۱ میلیون کاربر دست پیدا کند.

صادقانه باید اعتراف کرد سرویس هایی که AOL در اختیار کاربران قرار می داد راه را برای ظهور شبکه های اجتماعی هموار کرد. کاربران به لطف این سرویس ها انجمن های مختلفی راه اندازی کردند، در این انجمن ها امکان جستجوی محتوا و پروفایل اعضا میسر شده بود تا کاربران تعامل راحت تری از جمع شدن دور هم در صفحه مجازی داشته باشند.

یکی از مهمترین ایده های شبکه های اجتماعی جمع کردن افراد در کنار یکدیگر در فضای مجازی است، این افکار را در سال ۱۹۹۵ در قالب در ویبسایت Classmates.com راه اندازی شد. به لطف این سرویس اشتراک کنندگان قادر بودند تا دوستان قدیمی خود در دوران تحصیل را پیدا کنند. چنین برجستگی باعث شد تا Classmates به سرعت محبوبیت زیادی پیدا کند و حتی امروز نیز این سرویس چیزی حدود ۵۷ میلیون کاربر دارد.

شبکه همفکران دوستیار

friendster^{beta} دوستیار

Friendster Beta
The new way to meet people

Friendster is an online community that connects people through networks of friends for dating or making new friends.

You can use Friendster to:

- Meet new people to date, through your friends and their friends
- Make new friends
- Help your friends meet new people

Create your own personal and private community, where you can interact with people who are connected to you through networks of mutual friends. It's easy and fun!

Sign Up Log In

About Us | Contact Us | Store | Events | Help | Terms of Service | Privacy Policy
Copyright © 2002-2004 Friendster, Inc. All rights reserved. Patent Pending.

در سال ۲۰۰۲ شبکه اجتماعی Friendster راه اندازی شد، این شبکه با هدف جمع آوری افرادی که علاقه های مشابه به یک موضوع داشتند شروع به فعالیت کرد و راه های مختلفی را برای پیدا کردن علاقه های مشترک پیش روی اشتراک کنندگان قرار می داد.

این خواص باعث شد Friendster پس از گذشت یک سال به چیزی بیشتر از ۳ میلیون اعضا پیدا کند اما بخت با Friendster یار نبود و مشکلاتی فنی و تصمیم های مدیریتی نادرست باعث شد تا این شبکه در شمال آمریکا اشتراک کنندگان اش را از دست دهد.

انترنیت

اینترنت سیستم جهانی شبکه های کمپوتری بهم پیوسته است با ایجاد امکان اتصال به شبکه های و دستگاه های مختلف سراسر جهان استفاده می کند. این شبکه ای از شبکه متشکل است از شبکه های خصوصی، عمومی، پوهنتونها، تجارتي و دولتي با وسعت محلي تا جهانی تشکیل شده است که توسط مجموعه از دستگاههای پیشرفته که متشکل است از تکنالوجی شبکه الکترونیکی، شبکه بی سیم و شبکه نوری به یکدیگر وصل شده اند. اینترنت خدمات وسیعی در جهت انتقال منابع طبیعی وتولیدی و خدمات اطلاعاتی مانند اسناد مهم بزرگ و کوچک، متن و پروگرامهای های صوتی و غیر، نامه الکترونیکی، تلفن و اشتراک فایل را به (WWW) صوتی، شبکه جهانی وب سایتها نموده است.، اینترنت در ایالات متحده در دهه ۱۹۷۰ ظهور کرد اما تا اوایل دهه ۱۹۹۰ برای عموم مردم قابل مشاهده نبود. امروز بیش از ۵ میلیارد انسان انترنیت را از کمپیوتر موبایل استفاده می نمایند. انترنیت از کشور امریکا توسط کیبل به قاره ها وصل شده و در قاره دستگاه های نصب شده که توسط ستلايت به یک دیگر انتقال می کند. وهم در سرعت آن کمک می کند.

نمونه از انتقال انترنیت توسط کیبل

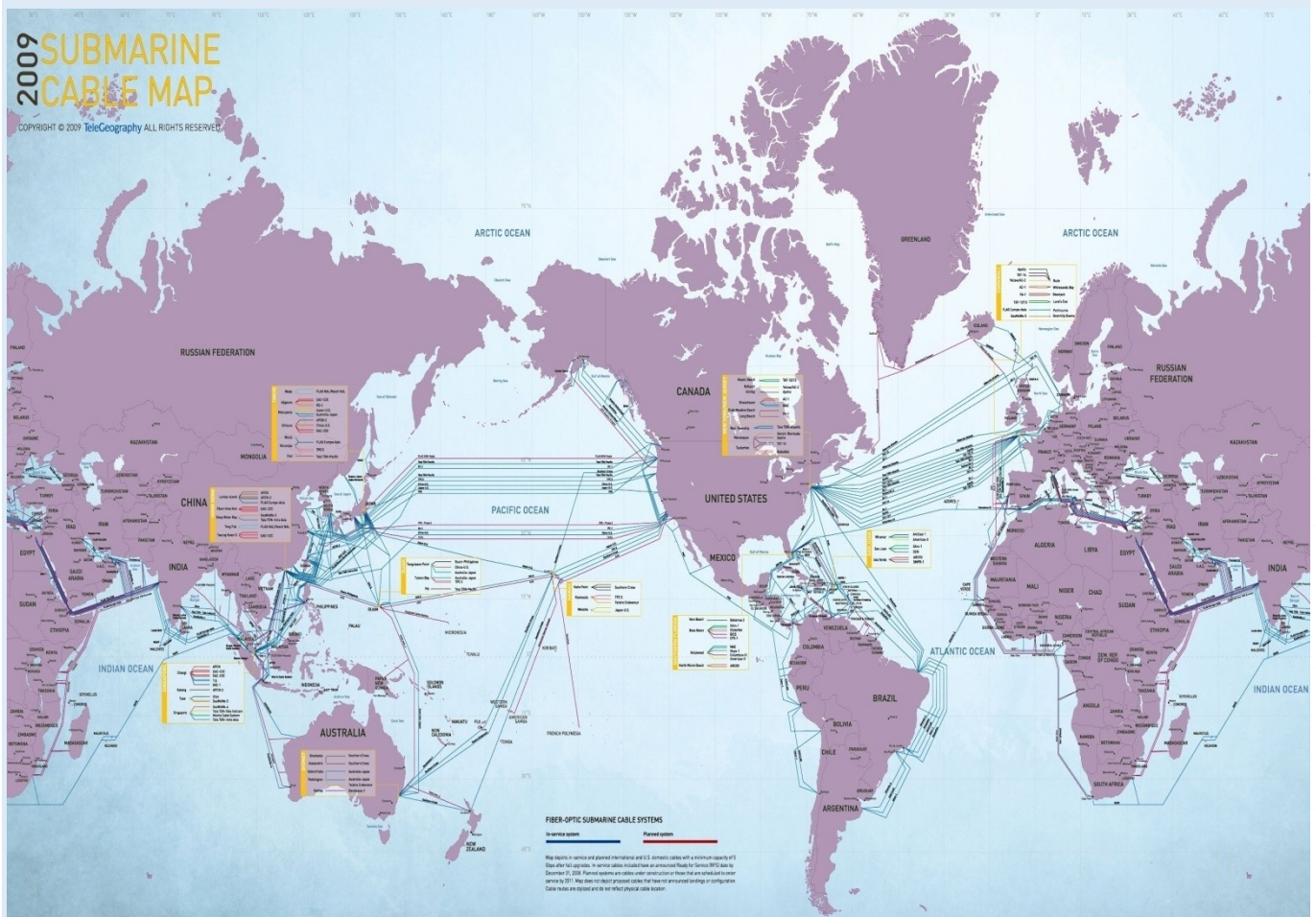

Computer network types by spatial scope



- Nanoscale
- Near-field (NFC)
- Body (BAN)
- Personal (PAN)
- Near-me (NAN)
- Local (LAN)
 - Home (HAN)
 - Storage (SAN)
 - Wireless (WLAN)
- Campus (CAN)
- Backbone
- Metropolitan (MAN)
 - Municipal wireless (MWN)
- Wide (WAN)
- Cloud (IAN)
- Internet
- Interplanetary Internet

V · T · E

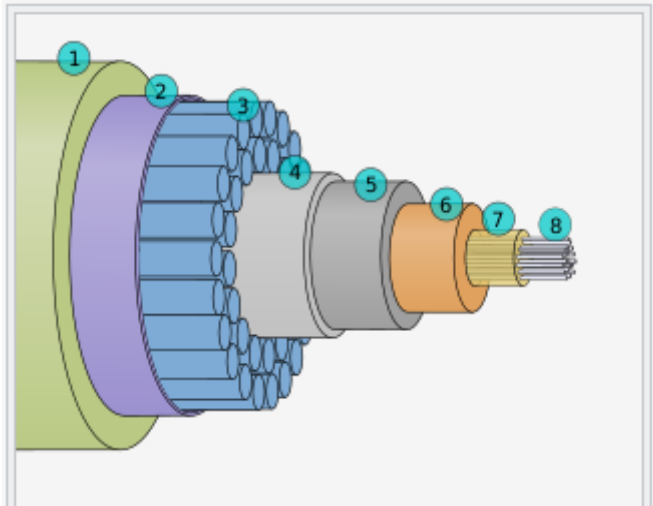

A cross section of the shore-end of a modern submarine communications cable.

- 1 - Polyethylene
- 2 - Mylar tape
- 3 - Stranded steel wires
- 4 - Aluminium water barrier
- 5 - Polycarbonate
- 6 - Copper or aluminium tube
- 7 - Petroleum jelly
- 8 - Optical fibers

انواع اینترنت

ساختمان کیبل که اینترنت توسط آن از یک قاره به قاره دیگر انتقال می کند

واکنش کشورهای دیگر در مقابل شبکه های اجتماعی

عمده دلایل فیلتر کردن اینترنت در کشورهای مختلف

الف. مسائل سیاسی

- * در کشور کانادا به ویژه پس از واقعه ی ۱۱ سپتامبر
- * کشور فرانسه در بحث نظارتی با تصویب قانون LSQ
- * کشور فرانسه برای مسائل تروریستی
- * در کشور آلمان مسدودسازی محتوای سیاسی به وفور دیده می شود. مثلا کاربران نمی توانند به محتوای مقالات و نوشته هایی که به نفی هلوکاست می پردازند دسترسی داشته باشند
- * در کشور عربستان سعودی و تایلند بر روی مسائل سیاسی فیلتر دارند.

ب. مسائل اجتماعی

- * کشور آمریکا با انتصاب قانونی تحت عنوان "لایحه ی میهن پرستی" کلیه اطلاعات مربوط به اشتراک کنندگان اینترنتی را حتی برای تحقیقات غیر رسمی جمع آوری کند
- * کشور فرانسه در مسئله نژادپرستی اساس است
- * کشور چین به مواردی مانند خشونت پلیس و درگیری های سیاسی حساس است و فیلترینگ را اعمال می کند .
- * کشور اردن بر روی روزنامه ها و مجلات فیلتر دارد
- * در کشور هندوستان موارد فیلتر شامل افترا و اتهام، شرط بندی، نژادپرستی و..

ج: مسائل امنیتی

* در کشور آمریکا با استفاده از سانسور افزار
* کشور فرانسه با تصویب قانون Hadopi به شرکتهای خدمات اینترنتی اجازه می دهد اشتراک
کننده در صورت غیر قانونی، محتوای دارای حق کپی رایت را از اینترنت دانلود می کنند، از
دسترسی به اینترنت محروم سازند .

* در کشور ایتالیا فیلترینگ بر شبکه های تلویزیونی است
* در کشور هندوستان نیز فیلتر بر موارد تروریسم است.

د مسائل اخلاقی

* در کشور آمریکا با تصویب قانون "نزاکت ارتباطات" فیلتر و مسدود ساختن داشته های غیر
اخلاقی را مجاز دانسته است و والدین اجازه دارند آنرا قفل نمایند.

نخستین فیلترینگ در هوپیمای بوئینگ مدل ۲۰۰-۷۶۷ به اجرا در آمده است، به این دلیل که برخی
از مسافران در مدت پرواز با ورود به اینترنت از تارنماهای غیر اخلاقی استفاده می کردند

* کشور انگلیس بر روی مسئله شهوت انگیز و رسم احساسات جنسی کودکان

* در کشور استرالیا با جلوگیری از دسترسی افراد به محتوای هرزه نویسی کودکان

* عربستان سعودی تارنماهای غیر اخلاقی را بیش از هر چیز دیگر فیلتر می کند

* در امارات اگر در تارنما مطالب یا تصاویر ضد دولتی یا همجنس گرا و یا مغایر با لیست سانسور
دولت باشد رد می شود

* در کشور هندوستان فیلتر بر سوء استفاده از کودکان است

* در کشور کره جنوبی شرکت های فراهم کننده اینترنت ملزم به مسدودسازی دسترسی به سایت های
غیر اخلاقی و تهدید کننده امنیت ملی هستند.

منابع

۱. تعریف شبکه های اجتماعی در ویبسایت متمم

<https://motamem.org/%D8%B4%D8%A8%DA%A9%D9%87-%D9%87%D8%A7%DB%8C-%D8%A7%D8%AC%D8%AA%D9%85%D8%A7%D8%B9%DB%8C-%DA%86%D9%87-%D9%87%D8%B3%D8%AA%D9%86%D8%AF-%D9%88-%DA%86%DA%AF%D9%88%D9%86%D9%87-%D8%AA%D8%B9%D8%B1%DB%8C%D9%81>

۲. لست شبکه های اجتماعی نوشته ویبساید شایگون

<https://shayegan.net/%D9%84%DB%8C%D8%B3%D8%AA-22-%D8%B4%D8%A8%DA%A9%D9%87-%D8%A7%D8%AC%D8%AA%D9%85%D8%A7%D8%B9%DB%8C-%D8%AF%D9%86%DB%8C%D8%A7>

۳. لست شبکه های جهان نوشته هنگامه شیرازیان

<https://diacobin.com/%D8%B4%D8%A8%DA%A9%D9%87-%D9%87%D8%A7%DB%8C-%D8%A7%D8%AC%D8%AA%D9%85%D8%A7%D8%B9%DB%8C-%D8%AF%D9%86%DB%8C%D8%A7>

۴. مردم افغانستان در کدام شبکه اجتماعی حضور دارند نوشته ویبسایت شعیبا

<http://shouba.ir/%D9%85%D8%B1%D8%AF%D9%85-%D8%A7%D9%81%D8%BA%D8%A7%D9%86%D8%B3%D8%AA%D8%A7%D9%86-%D8%A8%DB%8C%D8%B4%D8%AA%D8%B1-%D8%AF%D8%B1-%DA%A9%D8%AF%D8%A7%D9%85-%D8%B4%D8%A8%DA%A9%D9%87%E2%80%8C%D9%87%D8%A7%DB%8C>

۵. شبکه های جهانی ویکیپدیا انگلیسی

https://en.wikipedia.org/wiki/Social_media

۶. معرفی ۲۱ شبکه اجتماعی در ویبساید بفر نوشته لفر د لیو

<https://buffer.com/library/social-media-sites>